

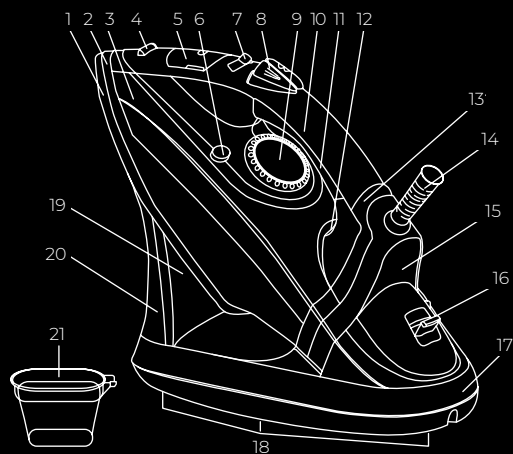





ОСНОВНЫЕ МЕРЫ ПРЕДОСТОРОЖНОСТИ

- ▲ Перед заполнением резервуара водой вынимайте вилку из розетки.
- ▲ Используйте только дистиллированную или фильтрованную воду. Не заливайте никакую другую жидкость, кроме воды.
- ▲ ЗАПРЕЩЕНО погружать прибор и шнур питания в воду или помещать их под струю воды или другой жидкости!
- ▲ Если устройство упало в воду, как можно быстрее вытащите вилку из розетки. Не прикасайтесь к прибору и не погружайте руки в воду в этот момент!
- ▲ ЗАПРЕЩЕНО при использовании касаться прибора, шнура питания и вилки мокрыми руками и тогда, когда на них попала вода.
- ▲ ЗАПРЕЩЕНО использование прибора при его падении, с видимыми признаками повреждений или протекании.
- ▲ Подошва устройства сильно нагревается во время работы. Не прикасайтесь к горячей поверхности.
- ▲ Используйте и храните прибор с подставкой только на плоской, устойчивой и термостойкой поверхности.

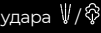
УСТРОЙСТВО ПРИБОРА



1. Подошва с керамическим покрытием
2. Теплоизоляционная панель
3. Резервуар для воды с отметкой MAX (360 г)
4. Отверстие распылителя воды
5. Крышка резервуара для воды
6. Кнопка самоочистки от накипи Self Clean
7. Регулятор подачи пара 
8. Кнопка распыления воды / парового удара 
9. Регулятор нагрева подошвы
10. Ручка
11. Антискользящее покрытие ручки
12. Световой индикатор
13. Основание прибора
14. Электрошнур с шарнирным креплением
15. Блок питания
16. Трехпозиционный переключатель:
 -  – отсоединение без основания;
 -  – блокировка;
 -  – полное отсоединение
17. Основание подставки
18. Нескользящие ножки
19. Изоляционное термопокрытие подставки
20. Верхняя часть подставки
21. Мерный стакан

 Оставляя прибор даже на короткое время, всегда вынимайте вилку из розетки и ставьте утюг на подставку.

Не оставляйте утюг без присмотра, пока он подключен к электросети!

 Всегда устанавливайте прибор на подставку, когда прерываете глажение.

 Не открывайте крышку резервуара для воды во время использования прибора!

ПОРЯДОК РАБОТЫ

1. С помощью мерного стакана залейте в резервуар дистиллированную или фильтрованную воду не выше отметки MAX (360 г) на корпусе прибора.
2. Установите необходимую температуру, вращая регулятор нагрева подошвы.
3. Установите регулятор подачи пара в нужное положение.
4. Подключите прибор к электросети. Индикатор загорится оранжевым цветом.
5. Когда подошва прибора нагреется до заданной температуры, индикатор погаснет, можно приступить к глажению.

Проводное глажение



1. Установите необходимую температуру и подачу пара в нужное положение.
2. Установите трехпозиционный переключатель в положение .
3. Снимите утюг (с блоком питания) с подставки и начните процесс глажения.

Таблица выбора режимов глажения для различных тканей

Символ на регуляторе	Т°С	Обозначения	Тип ткани	Рекомендации
MIN	70-120		Акрил	Используйте температуру с минимальными значениями
			Ацетатные волокна	
			Вискоза	
•	100-160	Nylon	Нейлон, капрон	Не опрыскивайте ткань водой, от неравномерной влажности возможно образование разводов
		Silk	Шелк	
••	140-210	Wool	Шерсть	Опрыскивайте водой и/или гладьте через влажную ткань. При повышенной температуре возможна усадка
••• / MAX	160-220	Cotton/linen	Хлопок/Лен	Используйте температуру с максимальными значениями, рекомендуется режим отпаривания

 Всегда устанавливайте прибор на подставку, когда прерываете глажение.

Беспроводное глажение

1. Установите необходимую температуру и подачу пара в нужное положение.
2. Установите трехпозиционный переключатель в положение .
3. Снимите утюг (без блока питания) с подставки и начните процесс глажения.



Блокировка прибора

1. Установите утюг на подставку.
2. Установите трехпозиционный переключатель в положение .
3. Теперь прибор заблокирован на подставке.

Сухое глажение

Поверните регулятор пара в минимальное положение , установите регулятор температуры в нужное положение, и Вы сможете гладить сухим способом, без использования воды.

Паровой удар

1. Убедитесь, что в резервуаре достаточно воды.
2. Переведите регулятор нагрева подошвы в положение MAX и регулятор подачи пара в положение  (для корректной работы данной функции температура должна быть самой высокой).
3. Во время глажения нажимайте кнопку парового удара , из отверстий подошвы будет интенсивно выходить пар. Интервалы между нажатиями на кнопку должны быть не менее 2-3 секунд.

 Функцию парового удара можно использовать также и при вертикальном отпаривании.

ЧИСТКА И УХОД

Самоочистка

Установите трехпозиционный переключатель в положение . Снимите утюг с подставки, залейте в резервуар достаточно воды. Установите регулятор нагрева подошвы на MAX. Вставьте вилку в розетку. Когда индикатор погаснет, а затем снова загорится, выньте вилку из розетки. Нажимайте кнопку самоочистки от накипи Self Clean примерно одну минуту, пока выход пара и горячей воды из отверстий подошвы не прекратится. Дайте утюгу снова нагреться, остатки воды в резервуаре испарятся. Когда подошва остынет, протрите ее влажной тканью.

 Для получения полной информации об эксплуатации Вашего прибора обращайтесь к руководству пользователя, а также в отдел заботы о клиентах GARLYN по телефону: 8-800-350-05-03 (доб. 2)